

**DUKA** *Kitchen life*

*Превод от английски език*



**DUKA VOJE**

**Блендер**

**Модел: 1217476**

DUKA International S.A. ul. Powązkowska 44c  
01-797 Warszawa [www.duka.com](http://www.duka.com)

# ИНСТРУКЦИЯ ЗА УПОТРЕБА

Прочетете внимателно това ръководство за употреба, преди да използвате уреда, и го запазете за бъдеща справка.

## Важни предпазни мерки

Преди да използвате електрическия уред, прочетете и следвайте инструкциите:

1. Прочетете всички инструкции.
2. Преди използване проверете дали източникът на енергия съответства на спецификациите на уреда.
3. Не използвайте уреда, ако кабелът е повреден, ако уредът е бил изпускан на земята или повреден по какъвто и да е друг начин.
4. Винаги изключвайте от контакта, ако уредът е оставен без надзор, преди сглобяване, демонтаж или почистване.
5. Уверете се, че захранващият кабел не влиза в контакт с остри ръбове и не е разположен близо до горещи повърхности. Повреденият кабел може да доведе до токов удар.
6. Не потапяйте горната част на уреда във вода, тъй като това може да доведе до токов удар.
7. Необходим е строг надзор, когато уредът се използва в близост до деца.
8. Не докосвайте ножа.
9. Дръжте ръцете и приборите извън контейнера, докато уредът работи, за да намалите риска от тежко нараняване или повреда на блендера.
10. Уредът не е предназначен за смилане или разбиване на лед, както и за смесване на вода и лед, защото ножът може да се изтъпи.
11. За да намалите риска от нараняване, никога не поставяйте ножа върху основата, без първо да поставите контейнера на мястото му.
12. Уверете се, че капакът е здраво затворен, преди да включите уреда.
13. Използването на аксесоар, който не се препоръчва от производителя, може да причини нараняване.
14. Използвайте уреда само по предназначение.
15. Този уред може да се използва от деца на 8 или повече години, лица с ограничени физически, сензорни или умствени способности, както и лица без опит или знания, ако уредът се използва под надзор или в съответствие с ръководството за употреба по безопасен начин и лицата разбират

опасностите, свързани с използването на устройството. Децата не трябва да играят с уреда. Почистването и поддръжката на устройството не могат да се извършват от деца без надзор. Децата не са наясно с опасностите, които произтичат от използването на електрически уреди.

16. Преди да разглобите уреда, го изключете и извадете щепсела от контакта, изчакайте, докато ножът спре да се върти.
17. Винаги изваждайте ножа от контейнера, преди да излеете съдържанието.
18. Не забравяйте да изключите уреда след всяка употреба. Уверете се, че двигателят спира напълно преди демонтаж.
19. Металните остриета са много остри, моля, бъдете внимателни.
20. Не хващайте ножа при работа и почистване.
21. Не работете с уреда с мокри ръце. Ако уредът се намокри, незабавно го изключете от контакта.
22. Уредът не е предназначен за употреба по време на готвене на храната.
23. Пазете дрехите и дългата коса от уреда, възможно е да ги захване по време на работа, ако попаднат много близо до него.
24. Бъдете внимателни. Ножът е много остър. Ако бъде блокиран, изключете от контакта.
25. Винаги изваждайте щепсела от контакта преди смяна на аксесоарите, преди почистване или в случай на неправилна работа на устройството.
26. Никога не поставяйте устройството върху горещи повърхности.
27. Премахването на части от уреда е забранено.
28. **ВНИМАНИЕ!** Не мийте уреда в съдомиялна машина.
29. Ако неразглоблемият захранващ кабел е повреден, той трябва да бъде заменен от оторизирано лице, за да се избегне нараняване.
30. Запазете тези инструкции.

**Само са домашна употреба.**

## **Опознайте Вашия блендер (подходящ за зеленчуци и плодове)**

1. Максималната продължителност на непрекъсната работа на уреда не трябва да надвишава 30 секунди. Необходими са 3 минути почивка на всеки два последователни цикъла.
2. За да сглобите разглоблемия накрайник към корпуса, завъртете накрайника в посока, обратна на часовниковата стрелка, докато се затегне. За да разглобите, завъртете в посока по часовниковата стрелка.
3. Включете уреда към контакта.

4. Натиснете бутона за ниска скорост или висока скорост, в зависимост от Вашите нужди.
5. За да спрете уреда, освободете натиснатия бутон.

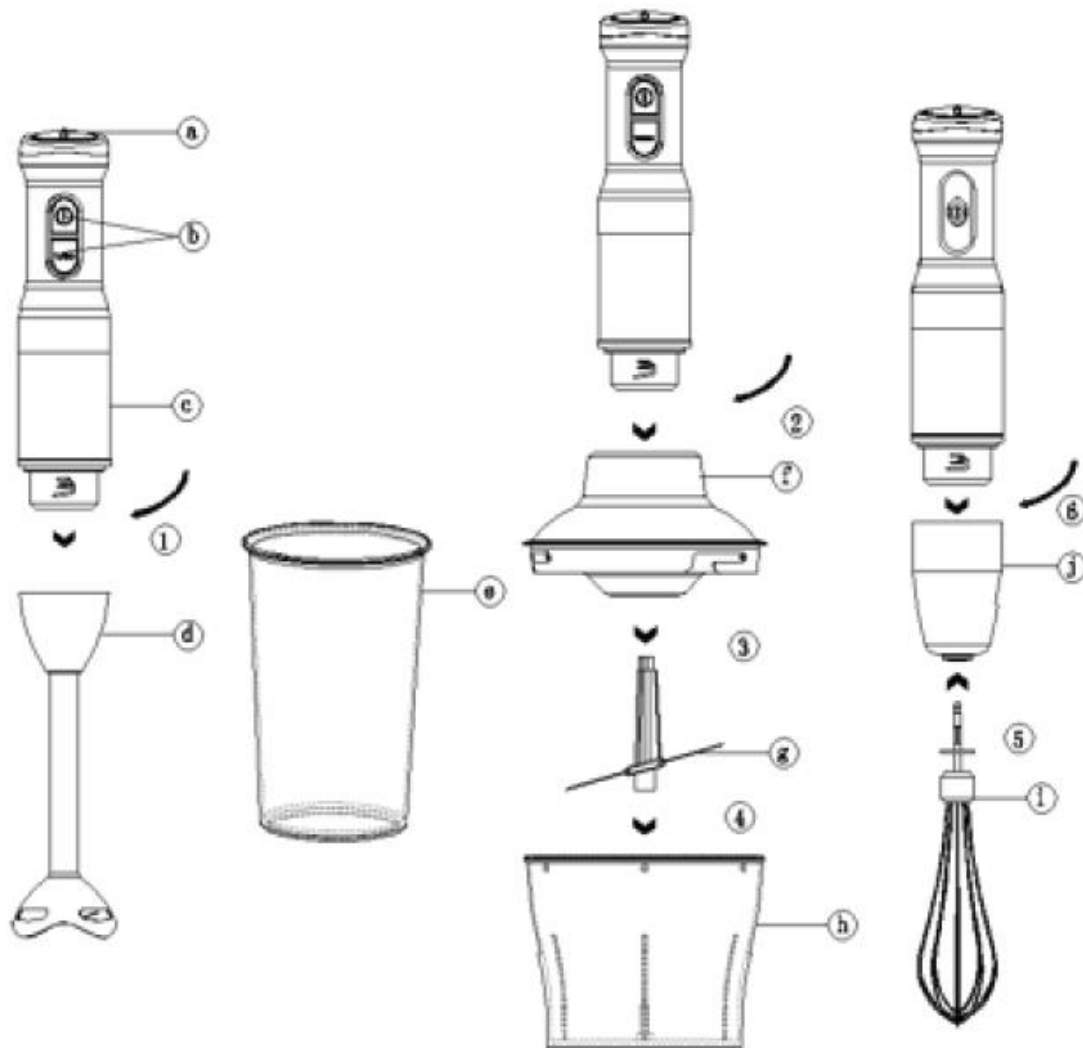

- a Нива на скорост
- b Бутони за ниска/ висока скорост
- c Двигател
- d Блендиращ накрайник
- e Контейнер
- f Адаптер за чопър
- g Нож на чопъра
- h Купа на чопъра

i Бъркалка

j Адаптер на бъркаката

### Опознайте Вашия чопър (подходящ за месо, чесън и др.)

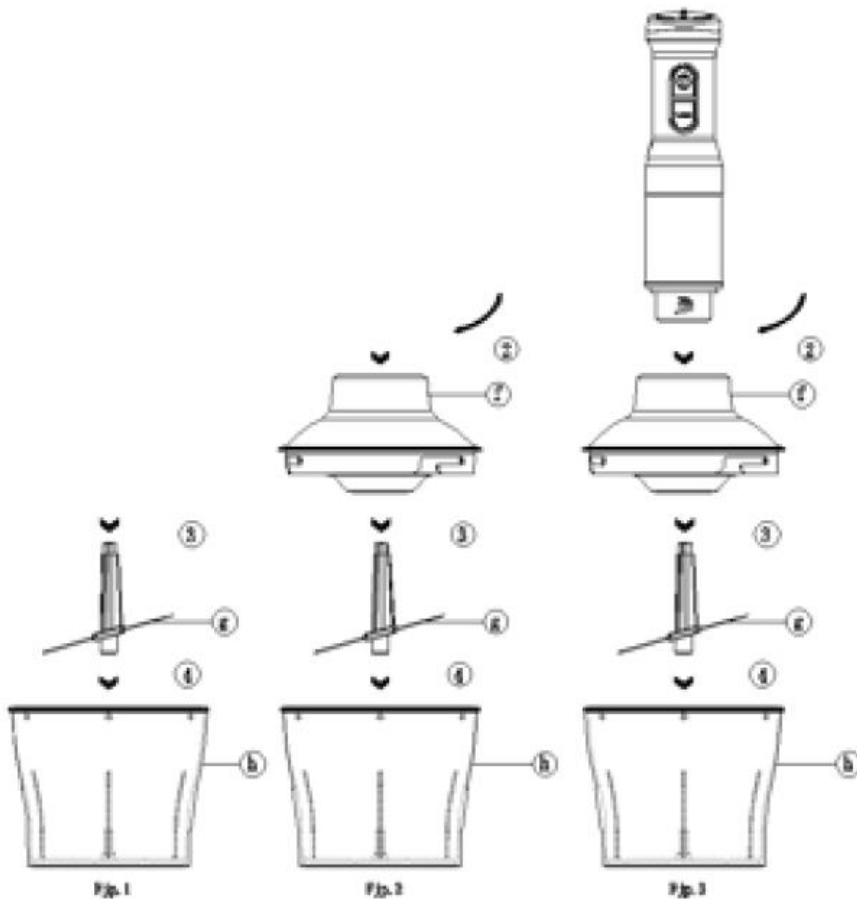

Максималната продължителност на непрекъснатата работа на уреда не трябва да надвишава 30 секунди. Необходими са 3 минути почивка на всеки два последователни цикъла.

1. Поставете купата на чопъра върху чиста и стабилна повърхност.
2. Сглобете ножа към адаптера и купата, както е показано на фигурата горе.
3. Поставете храна в купата на чопъра.

**ВАЖНО:** Извадете костите от месото, нарежете на малки парченца, след което поставете месото в купата. Максималното количество месо, което можете да поставите в купата, е 200 гр.

4. Прикрепете адаптера към купата на чопъра, уверете се, че е добре центриран и завъртете по посока на часовниковата стрелка, докато се заключи. За да освободите адаптера, завъртете в посока, обратна на часовниковата стрелка.

5. Поставете корпуса в отвора на адаптера и завъртете по посока на часовниковата стрелка, за да се заключи.

6. Натиснете бутона за ниска или висока скорост в зависимост от Вашите нужди.

7. За да спрете уреда, освободете бутона.

**ВНИМАНИЕ:** Уверете се, че адаптерът е здраво закрепен на място преди работа с уреда.

### **Опознайте Вашия миксер (за разбиване на яйчен белтък, яйца)**

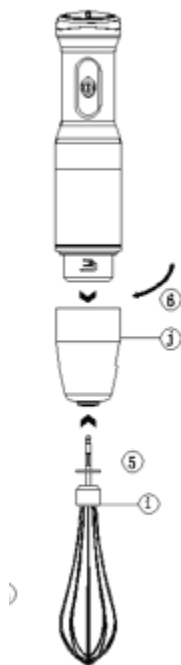

Максималната продължителност на непрекъсната работа на уреда не трябва да надвишава 30 секунди. Необходими са 3 минути почивка на всеки два последователни цикъла.

1. За да сглобите бъркалката към корпуса, завъртете по посока, обратна на часовниковата стрелка, докато се затегне. За да разглобите, завъртете в посока по часовниковата стрелка.

2. Включете уреда към контакта.

3. Поставете яйца в чашата, не разбивайте повече от 6 яйца едновременно.

4. Натиснете бутона за ниска или висока скорост в зависимост от Вашите нужди.

5. За да спрете уреда, освободете бутона.

## **Насоки за работа с уреда**

1. Хранителните продукти трябва да са нарязани кубчета (около 2-3 см), това ще позволи да се постигне по-добър резултат.
2. Никога не пълнете контейнера над индикатора за максимално ниво.
3. Когато обработвате варени или сурови плодове или зеленчуци, ги нарежете на малки парченца.
4. Когато обработвате различни по консистенция съставки - течности и сухи съставки, първо смесете течните съставки и след това добавете сухите съставки.
5. Преди обработване на плодове, се уверете, че са премахнати костилките, тъй като могат да повредят ножа.
6. Преди обработване на месо се уверете, че костите са отстранени, защото могат да се повредят ножа.
7. Не обработвайте горещи съставки. Охладете ги, преди да ги поставите в контейнера.

## **Почистване и поддръжка**

1. Изключете уреда от контакта и отстранете накрайника.

**ЗАБЕЛЕЖКА:** Не потапяйте целия накрайник във вода, тъй като смазването на лагерите може да се отмие.

2. Измийте накрайника под течаща вода, без да използвате абразивни почистващи препарати.

След като приключите с почистването на накрайника, поставете го в изправено положение, за да се оттече попадналата в него вода.

3. Измийте ножа в топла сапунена вода. Пластмасовите компоненти (контейнер, купа за чопър) могат да се мият в съдомиялна машина.
4. Избършете корпуса с влажна кърпа. Никога не го потапяйте във вода за почистване, това може да предизвика токов удар.
5. Подсушете старателно.

**ВНИМАНИЕ:** Ножовете са много остри, работете внимателно.

## Бързо почистване

По време на работа, между различните задачи, поставете накрайника на уреда в чаша наполовина напълнена с вода и включете за няколко секунди.

## Съхранение и транспорт

Уредът трябва да се съхранява в опаковка, която го предпазва от механични повреди, прах, и влага. Пазете далеч от деца.

## ГРИЖА ЗА ОКОЛНАТА СРЕДА



Уредът не трябва да се изхвърля заедно с домакинските отпадъци. Потребителят е длъжен да предаде уреда на оторизирана за целта компания.

Тази процедура цели да се предотвратят вреди за хората или околната среда при изхвърляне на уреда в резултат от опасни компоненти. Съдържанието на вредни вещества в уреда е минимизирано, за да се избегнат вредни въздействия.