

DUKA
Kitchen life

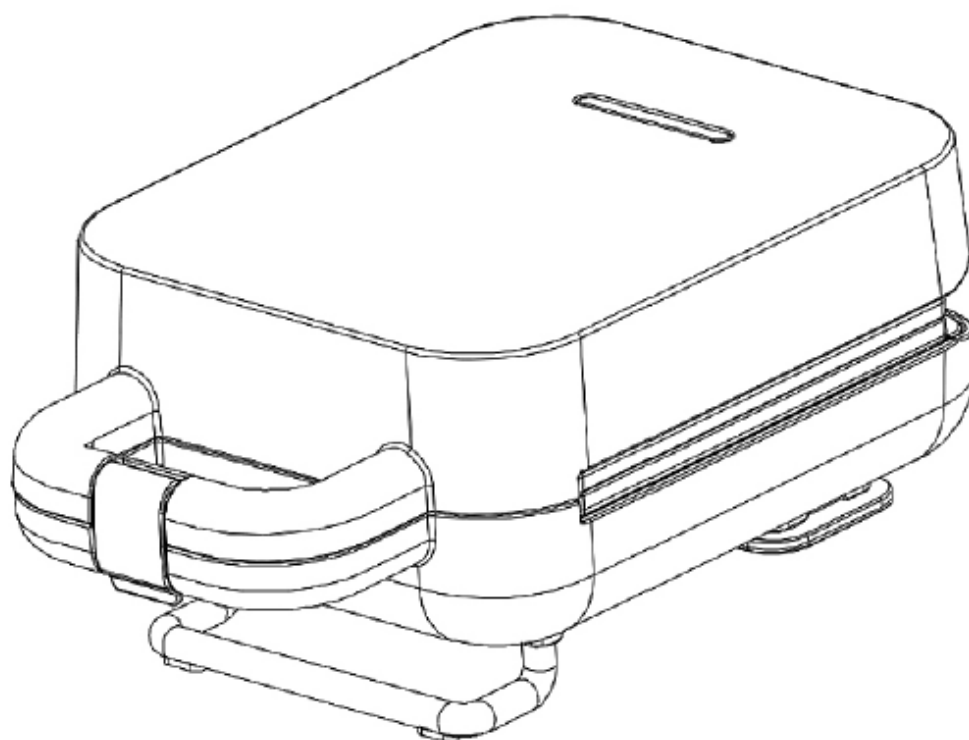

Гофретник 3 в 1 DUKA VAFFLOR

Модел: ABS15A

Артикулен номер: 1218761

ИНСТРУКЦИИ ЗА УПОТРЕБА

(Превод от английски език)

Прочетете всички инструкции за безопасност и предупреждения, преди да използвате уреда. Неспазването на предупрежденията за безопасност по-долу, както и указанията за употреба, може да доведе до токов удар, пожар и/или сериозни наранявания. Запазете всички предупреждения и съвети за безопасност за бъдещи справки.

ОБЩИ ИНСТРУКЦИИ ЗА БЕЗОПАСНОСТ

1. Този уред може да се използва от деца на възраст над 8 години, когато са под наблюдение и в съответствие с инструкциите за безопасно използване на уреда и които разбират опасностите, свързани с използването му. Почистването и поддръжката не могат да се извършват от деца без надзор. Пазете уреда и неговия кабел на място, недостъпно за деца под 8-годишна възраст. Децата не трябва да играят с устройството. Децата не са наясно с опасностите, произтичащи от използването на електроуреди.
2. Пазете уреда и кабела му на място, недостъпно за деца под 8 години.
3. Уредът не е предназначен за работа с външен таймер или отделна система за дистанционно управление.
4. Температурата на външната повърхност може да е висока, когато уредът работи. Моля, не докосвайте външната повърхност с ръка.
5. Никога не използвайте уреда, ако захранващият кабел е повреден, той трябва да бъде заменен от оторизирано лице, за да се избегне опасност.

ИНСТРУКЦИИ ЗА ПОЧИСТВАНЕ И ПОДДРЪЖКА

1. Имайте предвид, че части от уреда се нагряват много по време на работа. Уверете се, че уредът е изключен и изчакайте да се охлади напълно, преди почистване или съхранение.
2. Избърсвайте повърхността за готвене с мека влажна кърпа всеки път след употреба. Ако е трудно да се отстранят остатъците, използвайте малко масло, което може да ги омекоти.
3. Не използвайте метални предмети за почистване и работа с уреда, тъй като те могат да повредят незалепащото покритие.
4. В случай на проблем, моля, свържете се с оторизиран сервизен център за помощ.

ИНСТРУКЦИИ ЗА БЕЗОПАСНОСТ

1. Прочетете това ръководство с инструкции много внимателно, преди да използвате уреда за първи път.
2. Запазете това ръководство с инструкции, опаковката и Вашата касова бележка. Ако давате или продавате продукта на трети страни, моля, уверете се, че сте предали и това ръководство с инструкции.
3. Този уред е само за домашна употреба.
4. Не използвайте уреда на открито. Пазете го далеч от източници на топлина, пряка слънчева светлина, открит огън или висока влажност и никога не го използвайте с мокри ръце.
5. Винаги изключвайте щепсела от контакта, когато не използвате или почиствате уреда.
6. Никога не оставяйте уреда включен без надзор. За да предпазите децата от опасностите, които крие електрическият уред, уверете се, че кабелите не висят и децата не докосват уреда.
7. Не потапяйте уреда във вода или други течности.
8. Никога не използвайте уреда, ако е повреден.
9. Ако захранващият кабел е повреден, той трябва да бъде заменен от квалифицирано лице, за да се избегне опасност.
10. Не се опитвайте да ремонтирате уреда сами. Винаги се свързвайте с квалифицирано лице.
11. Уредите не трябва да се използват от деца или хора с намалени физически, сензорни или умствени способности или липса на опит и знания, освен ако не са под надзор или са получили инструкции относно използването на уреда от лице, отговорно за тяхната безопасност. Децата трябва да бъдат под наблюдение, за да се гарантира, че не си играят с уреда.
12. Този уред е предназначен за използване в домакинството.
13. **ВНИМАНИЕ!**

Този електрически уред съдържа повърхности, които могат да се нагреят до високи температури. Тъй като температурите се възприемат по различен начин от различните хора, този уред трябва да се използва с **ВНИМАНИЕ**. Уредът трябва да се докосва само по предвидените дръжки и захващащи повърхности и да се използва защита от топлината като ръкавици или подобни. Повърхностите, различни от предвидените захващащи повърхности, трябва да се охладят достатъчно време, преди да бъдат докоснати.

ИНСТРУКЦИИ ЗА БЕЗОПАСНОСТ

1. Винаги работете с уреда на равна повърхност. Уверете се, че има достатъчно вентилация, за да може горещата пара да се отделя.
2. За да избегнете пожар, никога не оставяйте уреда без надзор.

3. Преди да включите уреда към електрическата мрежа, нагревателните плочи трябва да са в затворено положение.

ЧАСТИ НА УРЕДА

1. Заклучване
2. Пружинни резета
3. Подвижни плочи за готвене

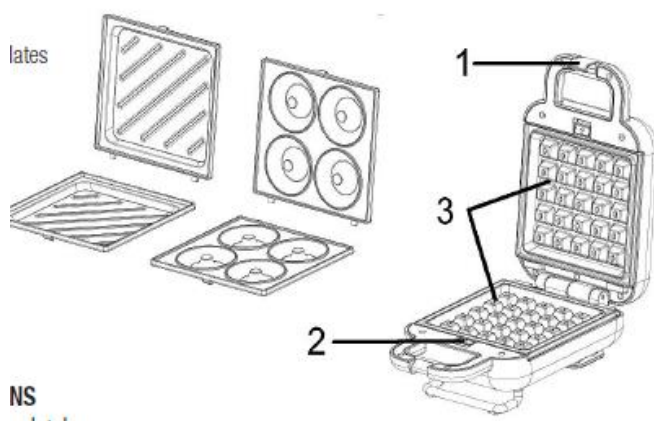

ИНСТРУКЦИИ ЗА РАБОТА

1. Развийте кабела напълно.
2. Проверете дали нагревателните плочи са чисти и без прах, ако е необходимо, ги избършете с влажна кърпа.
3. Поставете уреда на равна, хоризонтална повърхност и отворете заключващата кука.
4. Този уред включва сменяеми плочи за готвене. Изберете желаната от Вас плоча за готвене, според целта, която искате да постигнете.
 - 1) Отворете уреда.
 - 2) Поставете горната и долната плочи за готвене в уреда и натиснете назад пружинните резета, докато се плъзнат на мястото си.
 - 3) Щракнете плочите за готвене на място, като натиснете назад пружинните резета на горната и долната плоча и ги освободете в процепите на плочите за готвене.
 - 4) Затворете уреда.
5. Свържете щепсела към контакта, повърхността за готвене започва предварително загряване и светва лампа. След като повърхността за готвене достигне предварително зададената температура (обикновено ще отнеме около 3 ~ 4 минути), лампата изгасва и можете да сложите храната да се готви.

6. Отворете уреда и поставете храната си на долната плоча, затворете уреда, по това време лампата ще светне отново.
7. След като печете около 6 ~ 8 минути, отворете уреда, за да извадите храната си с дървена или пластмасова шпатула. Разбира се, можете да настроите времето според индивидуалния вкус, различните видове храни и т.н.
8. След достигане на готовност, отворете ключалката, за да извадите храната си с дървена или пластмасова шпатула.
9. След използване, извадете щепсела от контакта и отворете горния капак, оставете го да се охлади.

ПРЕПОРЪКИ ЗА РЕЦИКЛИРАНЕ



Тази маркировка показва, че уредът не може да бъде изхвърлен заедно с други битови отпадъци след полезния му живот. Потребителят е длъжен да предаде уреда на специализирана организация за събиране на използвано електрическо и електронно оборудване. Организацията, провеждаща събирането, включително местни пунктове за събиране, магазини и общини, създават подходяща система, която позволява безопасно да се изхвърли това оборудване. Правилното боравене с използваното електрическо оборудване помага да се избегнат последици, които са вредни за човешкото здраве и за околната среда. Уредът съдържа ограничено количество вещества, които потенциално могат да имат отрицателен ефект върху околната среда по време на употребата на този продукт или след нея.