

DUKA
Kitchen life

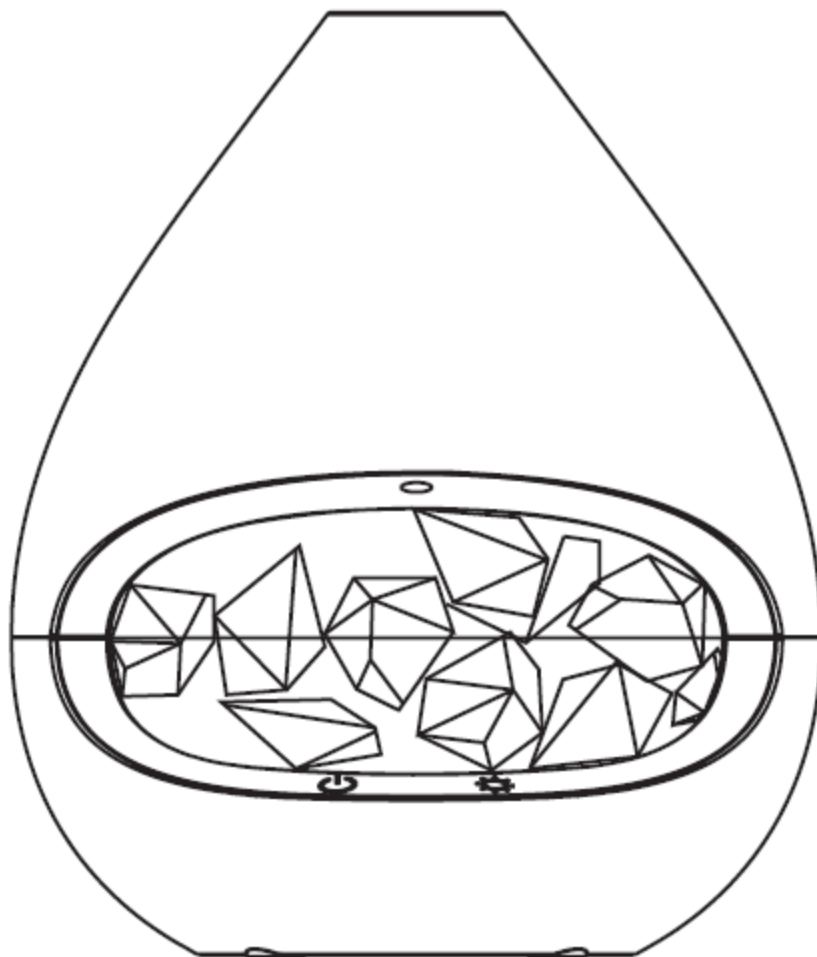

Солна лампа и овлажнител за въздух DUKA BERGVIND

Модел: 9630

Арт. номер 1218756

ИНСТРУКЦИИ ЗА УПОТРЕБА

(Превод от английски език)

Прочетете всички инструкции за безопасност и предупреждения, преди да използвате уреда. Неспазването на предупрежденията за безопасност по-долу, както и указанията за употреба, може да доведе до токов удар, пожар и/или сериозни наранявания. Запазете всички предупреждения и съвети за безопасност за бъдещи справки.

ОБЩИ ИНСТРУКЦИИ ЗА БЕЗОПАСНОСТ

1. Този уред може да се използва от деца на възраст над 8 години, когато са под наблюдение и в съответствие с инструкциите за безопасно използване на уреда и които разбират опасностите, свързани с използването му. Почистването и поддръжката не могат да се извършват от деца без надзор. Пазете уреда и неговия кабел на място, недостъпно за деца под 8-годишна възраст. Децата не трябва да играят с устройството. Децата не са наясно с опасностите, произтичащи от използването на електроуреди.
2. Уредът е предназначен за домашна употреба.
3. Преди всяка употреба проверявайте устройството и кабела за възможни повреди. Никога не използвайте повредено устройство.
4. Не използвайте уреда, ако захранващият кабел е повреден.
5. Винаги изключвайте уреда от контакта, когато не го използвате. Когато изваждате щепсела от контакта, не дърпайте захранващия кабел.
6. Уредът е предназначен за употреба на закрито. Не може да се използва или съхранява на места, изложени на външни атмосферни фактори.
7. Не използвайте уреда в прашни помещения.
8. Използвайте върху стабилна повърхност.
9. Не поставяйте предмети в отворите на уреда.
10. Не поставяйте овлажнителя в близост до печки, нагреватели или други източници на топлина.
11. Работещият уред не трябва да бъде покрит. Не покривайте и не блокирайте изхода за пара!
12. **ВНИМАНИЕ!** Винаги изключвайте уреда от електрическата мрежа, преди да напълните резервоара с вода.
13. **ВНИМАНИЕ!** Не оставяйте уреда свързан към мрежата без надзор!
14. Никога не докосвайте водата в резервоара за вода в основата, когато уредът работи.
15. **ВНИМАНИЕ!** Не включвайте уреда, когато в резервоара за вода няма вода.

16. **ВНИМАНИЕ!** Никога не докосвайте ултразвуковия преобразувател, докато устройството е свързано към електрическата мрежа.
17. Никога не носете уреда с пълен резервоар за вода.
18. Никога не накланяйте и не премествайте уреда, докато работи или докато водата е в контейнера за вода в основата или в резервоара.
19. Не добавяйте средства за отстраняване на котлен камък, препарати, алкохол или аромати към резервоара за вода. Това може да повреди уреда.
20. Никога не препълвайте резервоара.
21. Уверете се, че децата и домашните любимци не играят близо до уреда.
22. **ВНИМАНИЕ!** Падащата пара може да доведе до влага около мястото, където е поставен овлажнителят. Препоръчва се овлажнителят да се поставя далеч от предмети, които могат да бъдат неблагоприятно повлияни от водата (дървени предмети, мебели, електрическо и електронно оборудване). Препоръчително е да поставите овлажнителя на водоустойчива повърхност (подложка). Производителят не носи отговорност за повредата на предмети, които не са устойчиви на влага.
23. За да се предотврати натрупването на котлен камък в уреда, се препоръчва да се използва дестилирана вода или студена преварена вода.
24. Преди да извършвате поддръжка или ремонт на уреда, винаги го изключвайте от електрическата мрежа и изчакайте да се охлади.
25. Почиствайте уреда със суха или леко влажна кърпа. Докато почиствате уреда, той не трябва да бъде свързан към захранването. Не потапяйте основата във вода!
26. Съхранявайте уреда на чисто и сухо място. Съхранявайте на място, недостъпно за деца, предпазвайте от прах и механични повреди.
27. Транспортирайте в оригиналната опаковка, защитена от прах, влага и механични повреди.
28. Уредът трябва да се ремонтира само от квалифицирано лице, използващо оригинални резервни части.
29. **ВНИМАНИЕ!** Уверете се, че източникът на захранване, към който ще бъде свързан уредът, отговаря на параметрите на уреда.
30. Въпреки използването на уреда по предназначение и спазването на всички мерки за безопасност, някои остатъчни рискови фактори не могат да бъдат напълно елиминирани.
31. Не работете с уреда с мокри ръце.

Уредът не е предназначен за работа с външни таймери или отделна система за дистанционно управление.

Достъпните повърхности могат да се нагреят по време на употреба.

Препоръчително е да свържете уреда към електрическа мрежа, оборудвана с устройство за остатъчен ток (RCD) с ток на изключване 30 mA или по-малко.

СПЕЦИФИКАЦИЯ

SPECIFICATION

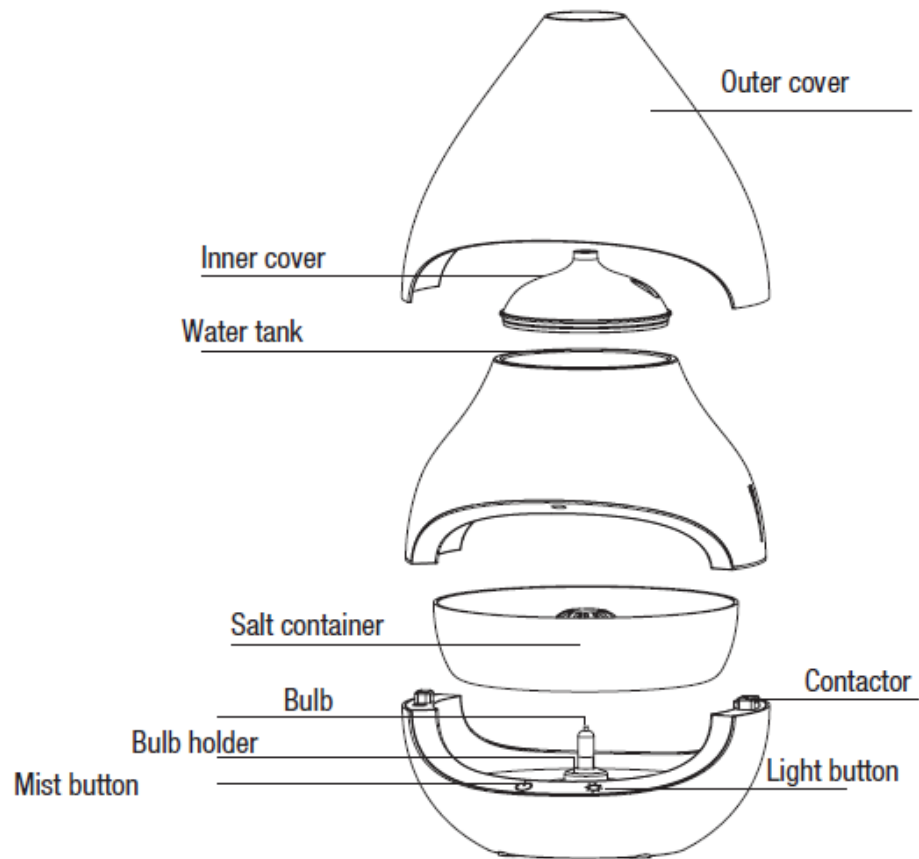

Outer cover – външен капак

Inner cover – вътрешен капак

Water tank – резервоар за вода

Salt container – контейнер за сол

Contractor – контактна част

Bulb - крушка

Bulb holder – държач на крушката

Light button – бутон за светлина

Mist button – бутон за пара

ТЕХНИЧЕСКИ СПЕЦИФИКАЦИИ

Име: Солна лампа и овлажнител за въздух DUKA BERGVIND

Модел: 89630

Волтаж: AC: 100-240V; 50/60Hz DC: 24V

Вместимост на резервоара за вода: 160 мл

Мощност: 20W

Размери: 187 x 175 x 219 mm

Тегло: 2.1 кг

Обхват: 15 м2

Адаптер: Input 100-240V, 50/60Hz,

Output DC24V, 750mA

Крушка: 24V,10W халоген

ПЪРВА УПОТРЕБА

Свалете горната част и контейнера за сол и монтирайте крушката.

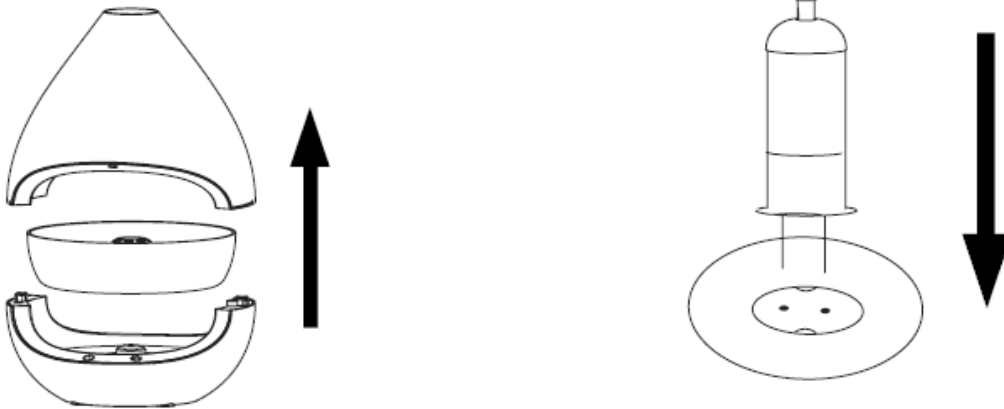

Включете щифтовете на крушката в малките отвори на основата на крушката (без +/- разлика).
След това поставете обратно контейнера за сол.

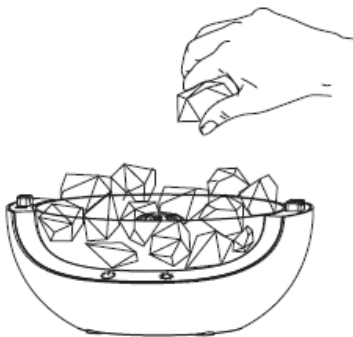

Сложете сол в контейнера и поставете обратно горната част.

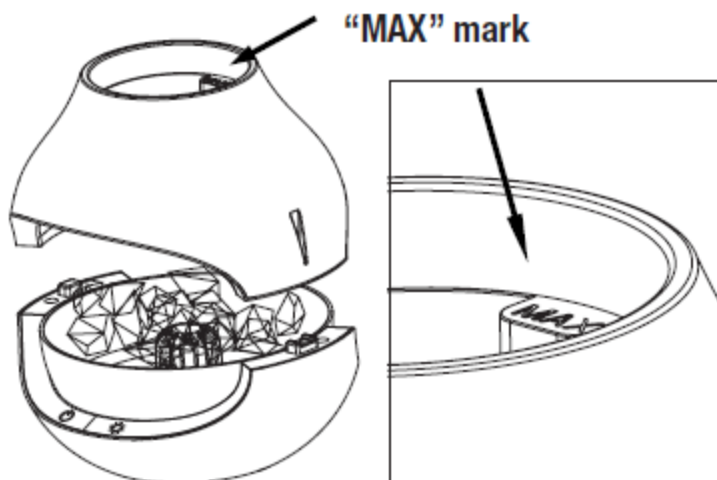

Когато инсталирате горната част, моля свържете в правилната посока. Маркерът "MAX" вътре в резервоара за вода е от задната страна.

РАБОТА С УРЕДА

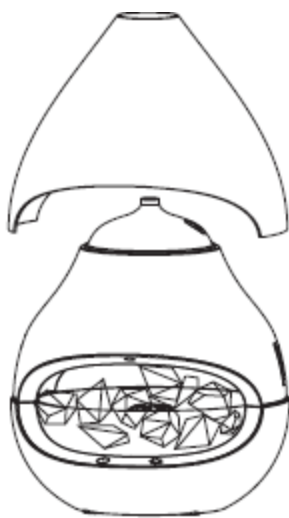

1. Свалете външния капак.



2. Свалете вътрешния капак.



4. Използвайте мерителната чашка, за да добавите водата в резервоара за вода. НЕ пълнете водата над маркировката MAX на резервоара за вода. Уредът няма да работи, ако е пълен над маркировката MAX.

3. Добавете 4-6 капки етерично масло.



6. Поставете вътрешния капак.

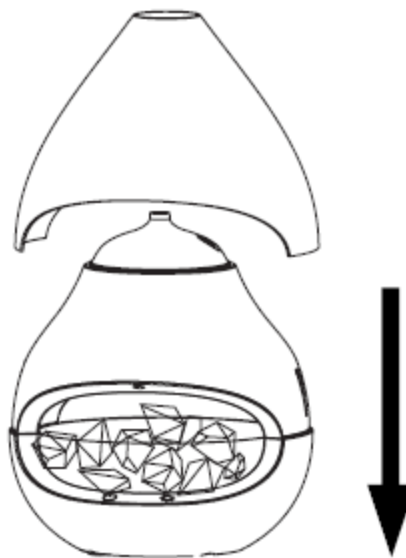

5. Поставете външния капак.

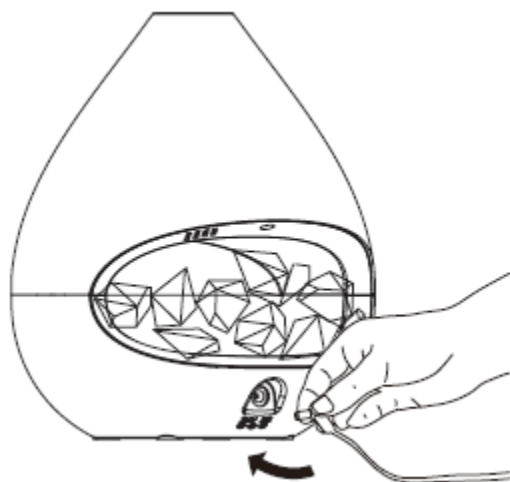

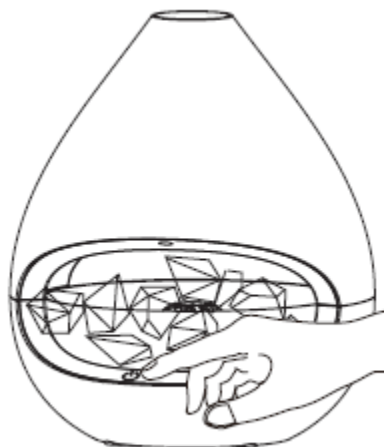

7. Включете в контакта



8. Настройки

НАСТРОЙКИ

Включване:  Докоснете бутона, за да включите / изключите дифузера. При първо докосване, уредът е включен. При второ докосване, уредът е изключен.

Светлина:  Докоснете светлинния бутон неколкократно, за да контролирате силата на светлината. Предлагат се 5 нива на осветеност от минимум до максимум, при шестото докосване светлината е изключена.

СЛЕД ВСЯКА УПОТРЕБА

След употреба изключете уреда от източника на захранване, изпразнете и изплакнете обилно резервоара за вода, за да отстраните всякакви утайки и замърсявания, и го изсушете.

НЕ ПЪЛНЕТЕ УРЕДА С ГОРЕЩА ВОДА. ТОВА МОЖЕ ДА ПРИЧИНИ ТЕЧ. КОГАТО УРЕДЪТ НЕ СЕ ИЗПОЛЗВА, ОТСТРАНЕТЕ ВОДАТА ОТ РЕЗЕРВОАРА. ОПАКОВАЙТЕ СОЛТА ОТДЕЛНО В ЗАТВОРЕНА ТОРБИЧКА, КОГАТО УРЕДЪТ НЕ СЕ ИЗПОЛЗВА ДЪЛГО ВРЕМЕ.

ИНФОРМАЦИЯ ОТНОСНО УПОТРЕБАТА НА ЕТЕРИЧНО МАСЛО

Моля, спазвайте внимателно препоръките, изброени по-долу, за правилното използване на етерично масло, за да избегнете причиняване на неизправност /повреда на продукта или вреда на потребителите.

1. Използвайте 100% естествено етерично масло.
2. Поставете 4 - 6 капки етерично масло в 160 ml вода. Не превишавайте препоръчителното количество. Измивайте добре резервоара за вода след всяка употреба, за да отстраните остатъците.
3. Не нанасяйте директно неразредено етерично масло върху кожата си и не го поглъщайте.
4. Не позволявайте маслото да влиза в пряк контакт кожата Ви, измийте го с вода. Ако го поглънете, незабавно потърсете медицинска помощ.
5. Резервоарът за вода и капакът на резервоара са изработени от устойчиви на масло материали. Другите части на уреда могат да бъдат разтворени от някои маслени компоненти. Внимавайте да не разлеете масло извън резервоара за вода.
6. Някои видове ароматни масла не са много разтворими във вода и са склонни да остават във водния резервоар. Заради това, почиствайте редовно.
7. Почиствайте резервоара за вода при всяка смяна на маслото. Ако използваното преди това масло не е напълно отстранено, ароматната смес може да отдели неприятна миризма или да образува остатъци.
8. Уверете се, че маслото не попада в очите ви. Ако това се случи, веднага измийте очите си с вода. Консултирайте се с лекар, ако дразненето продължи.
9. Ако се почувствате зле, докато използвате продукта, незабавно изключете уреда.
10. Бременни жени, възрастни хора, малки деца или хора с хронични заболявания може да са почувствителни към аромати. Ако се почувстват зле, спрете да използвате уреда незабавно.
11. Съхранявайте етеричното масло на тъмно и хладно място с плътно затворена капачка и недостъпно за деца и домашни любимци.
12. Спазвайте срока на годност на етеричното масло в рамките на една година след първото отваряне (в рамките на шест месеца за цитрусовите масла).

ПОЧИСТВАНЕ И ПОДДРЪЖКА

Винаги изключвайте уреда от захранването преди почистване. Изчакайте уреда да се охлади напълно. Използвайте мека, влажна (не мокра) кърпа и мек препарат за почистване на корпуса. Не използвайте разтворители, бензин или други препарати, които могат да повредят уреда. Не потапяйте основата на овлажнителя във вода.

Почистване на резервоара за вода

Напълнете резервоара с вода и добавете малко количество мек препарат. Завийте капачката и енергично разклатете резервоара. Изхвърлете водата и изплакнете добре резервоара.

СЪХРАНЕНИЕ И ТРАНСПОРТ

Съхранявайте и транспортирайте в опаковка, която предпазва от влага, прах и механични повреди. Да се пази далеч от деца. Оставете устройството да се охлади, преди да го съхранявате и транспортирате.

Преди съхранение старателно почистете и подсушете всички компоненти. Ако планирате да не използвате уреда за дълго време, почистете добре резервоара за вода и го подсушете старателно.

ТЕХНИЧЕСКИ ПРОБЛЕМИ

Преди да се обадите на техник, моля, запознайте се с информацията по-долу (проблем / предложено решение):

Индикаторът за включване не работи

- Няма захранване - свържете захранването, включете.

Индикаторът за захранване работи, но продуктът не работи

- Твърде много вода – излейте част от водата от резервоара за вода и завийте плътно капачката.
- Няма вода в резервоара за вода - налейте вода в резервоара.

Неприятна миризма

- Извадете резервоара за вода, почистете го и развийте капачката за 12 часа.
- Мръсна вода в резервоара за вода - заменете водата в резервоара за вода.
- Мръсен резервоар – измийте резервоара - вижте Почистване и поддръжка.

Странен шум

- Резонанс в празен резервоар - напълнете резервоара с вода.
- Устройството е на нестабилна повърхност - поставете овлажнителя на равна, стабилна повърхност.

Парата излиза от цялата дюза

- Между резервоара за вода и дюзата има хлабина - потопете дюзата във вода и фиксирайте в резервоара за вода.

Ако горните предложения не решат проблема, изключете устройството от източника на захранване и се обърнете към оторизирано лице. Не се опитвайте да го поправите сами.

СЪВЕТ

За да предотвратите образуването на котлен камък и минерални отлагания, препоръчваме:

- Използвайте студена, преварена или дестилирана вода.
- Сменяйте често водата в резервоара, за да остане свежа.

Изсипете водата от резервоара за вода и го изсушете старателно, преди да съхранявате.

Производителят си запазва правото да прави технически промени!

Опаковката трябва да се изхвърля в съответствие с местните разпоредби за отпадъците.

ПРЕПОРЪКИ ЗА РЕЦИКЛИРАНЕ



Тази маркировка показва, че уредът не може да бъде изхвърлен заедно с други битови отпадъци след полезния му живот. Потребителят е длъжен да предаде уреда на специализирана организация за събиране на използвано електрическо и електронно оборудване. Организацията, провеждаща събирането, включително местни пунктове за събиране, магазини и общини, създават подходяща система, която позволява безопасно да се изхвърли това оборудване. Правилното боравене с използваното електрическо оборудване помага да се избегнат последици, които са вредни за човешкото здраве и за околната среда. Уредът съдържа ограничено количество вещества, които потенциално могат да имат отрицателен ефект върху околната среда по време на употребата на този продукт или след нея.