

**DUKA**  
*Kitchen life*

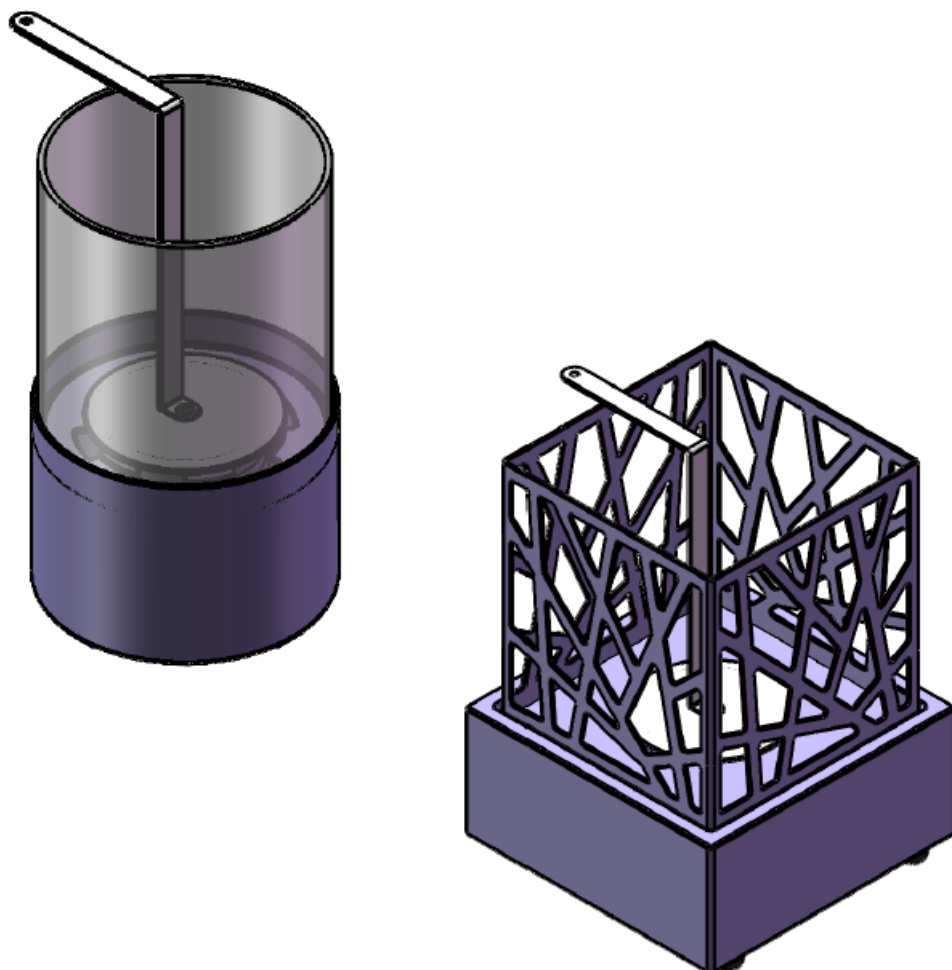

## Биокамина DUKA

Арт. номера: 2220874, 2220873, 2220876, 2220875

# ИНСТРУКЦИЯ ЗА УПОТРЕБА

Превод от английски език

## **МОЛЯ, ПРОЧЕТЕТЕ ВНИМАТЕЛНО ПРЕДИ УПОТРЕБА.**

Купувачът поема цялата отговорност за безопасността и употребата, която не е в съответствие с ръководството за потребителя и инструкциите. Тези инструкции за безопасност са създадени, за да предоставят насоки за правилна употреба на продукта. Моля, винаги действайте безопасно, разумно и предпазливо, докато използвате нашите продукти. Този документ е част от уреда.

**ПРОЧЕТЕТЕ И РАЗБЕРЕТЕ ЦЯЛОТО РЪКОВОДСТВО ПРЕДИ УПОТРЕБА. СЪХРАНЯВАЙТЕ РЪКОВОДСТВОТО ЗА БЪДЕЩИ СПРАВКИ.**

## **ИНСТРУКЦИИ ЗА БЕЗОПАСНОСТ**

**ПРЕДУПРЕЖДЕНИЕ!** За да намалите риска от пожар, токов удар и други наранявания, спазвайте тези указания:

1. Камината и горелката се нагряват по време на работа. Не докосвайте камината по време на горене. Моля, изчакайте поне 15 минути, за да изстине, преди да докоснете продукта след изгасването на пламъка.
2. Риск от изгаряния. Не използвайте камината на етанол без завършен монтаж.
3. Никога не наливайте гориво в открит пламък или в резервоара на горелката, ако не е изстинал поне 15 минути след използването му.
4. Не поставяйте никакви запалими материали в рамките на 1 метър около камината. Трябва да се спазва безопасно разстояние от поне 2 метра от всеки прозорец или завеса.
5. Не палете под надвиснали предмети.
6. Не пушете, докато боравите с горивото.
7. Избягвайте течението в помещението, в което се работи с камината.
8. При изгарянето на етанол се образуват водни пари и въглероден диоксид.
9. Никога не оставяйте открит огън без надзор по всяко време!
10. Никога не отваряйте бутилка с гориво в близост до открит пламък. Възможно е да възникне опасен огнен взрив.
11. Не използвайте върху повърхности за готвене.
12. Моля, уверете се, че масата/плоскостта, върху които поставяте този уред, могат да издържат теглото му.
13. Никога не се опитвайте да премествате камината, докато тя гори или е все още гореща.
14. В къща с типична конструкция, т.е. такава, която не е с необичайно плътна конструкция поради тежка изолация и плътни уплътнения срещу проникване на въздух, чрез инфилтрация

се осигурява достатъчен приток на въздух за горене и вентилация. Камината не трябва да се използва в малко помещение, в което е осигурено по-малко от 27m<sup>3</sup> въздушно пространство.

15. Не използвайте камината в баня, стая, в която е предвидено спално помещение, или друго малко помещение.

16. Риск от експлозия

- Никога не използвайте гориво, различно от одобрения биоетанол.
- Никога не използвайте бензин.
- Никога не използвайте уреда на места, където може да има запалими пари или газ.
- Никога не съхранявайте и не транспортирайте горивото в друг, освен в метален или пластмасов съд, който е приемлив за употреба.
- Никога не съхранявайте гориво в жилищното помещение или на същото място, където се намира уредът.

17. Не използвайте уреда за нагряване или кипване на вода, нито като уред за готвене.

18. Поради високите температури на повърхността, дръжте настрана деца, дрехи и мебели.

19. Риск от замърсяване на въздуха в помещенията - Използвайте камината на етанол само в добре проветрени помещения и при отворени врати на съседното помещение. Не възпрепятствайте притока на въздух към горелката, като натрупвате дървени трупи над горелката, а само около нея и не запушвайте горелката по никакъв друг начин или с друг материал. Хора с дихателни проблеми трябва да се консултират с лекар, преди да използват камината на етанол.

20. Спазвайте местното законодателство.

## **МОНТАЖ**

1. Разопакувайте камината и аксесоарите.

2. Проверете дали всички части са налични и за евентуални повреди, възникнали при транспортирането.

3. Пазете децата и животните далеч от опаковката.

4. Камината трябва да се монтира само върху твърда, равна и стабилна повърхност от незапалим материал.

5. Напълно сглобете камината в съответствие с инструкциите.

6. Поставете ветрозащитните панели във вътрешността на изрязаните отвори на основата.

7. Поставете горелката в горивната камера на корпуса на камината.

8. Уверете се, че всички замърсявания и остатъци от опаковката са отстранени.

## **ПРЕДУПРЕЖДЕНИЯ**

**НЕ ЗАРЕЖДАЙТЕ КАМИНАТА, ДОКАТО ИМА ПЛАМЪК ИЛИ ГОРЕЛКАТА Е ВСЕ ОЩЕ ТОПЛА**

МОЖЕ ДА ВЪЗНИКНЕ СЕРИОЗНО НАРАНЯВАНЕ  
НЕ ДОКОСВАЙТЕ ГОРЕЛКАТА, КОГАТО Е ГОРЕЩА  
НЕ ИЗПОЛЗВАЙТЕ В БЛИЗОСТ ДО ЗАПАЛИМИ ПРЕДМЕТИ  
ДА СЕ ПАЗИ ОТ ДЕЦА И ДОМАШНИ ЛЮБИМЦИ



### **ПРЕДНАЗНАЧЕНИЕ**

Вашата камина е предназначена само за декоративни цели и не е подходяща за продължителна работа. Не използвайте камината за загряване или кипване на вода или като уред за готвене. Не поставяйте в огъня дървени въглища, хартия, дърва или други запалими предмети.

### **ИНСТРУКЦИИ ЗА УПОТРЕБА**

Стъпка 1: Свалете капака за гасене от горелката. Уверете се, че горелката е чиста и няма замърсявания или остатъци от опаковки. Напълнете горелката с одобрения биоетанол; наблюдавайте внимателно, докато достигнете под нивото на линията "Max". Не препълвайте и не разливайте. Горелката не трябва да е пълна повече от 2/3.



### **ВНИМАНИЕ:**

Ако разлеете биогориво, трябва незабавно да го отстраните, например с хартиена кърпа. След това избършете повърхността с влажна кърпа, за да отстраните добре остатъците от биогориво.

Горивото трябва да се съхранява на безопасно разстояние (мин. 1 м) от камината. Никога не поставяйте горивото в непосредствена близост до камината.

Стъпка 2: Запалете огъня с помощта на дълга запалка или кибрит. При запалването стойте на разстояние най-малко една ръка.



### **ЗАБЕЛЕЖКА**

Първоначално горивото създава лек, почти невидим пламък. Изчакайте 10-15 минути, докато пламъкът и температурата на горене станат оптимални. Избягвайте течения, когато използвате камината. Винаги се дръжте на безопасно разстояние от запалената камина, мин. 1 метър.

### **ИЗГАСЯНЕ**

Когато трябва да изгасите камината, винаги използвайте приспособлението за изгасяне, предоставено с камината.



**ВНИМАНИЕ:** Никога не гасете пламъка с вода!

1. Ако е възможно, оставете горивото да изгори напълно. Това предотвратява оставането на алкохол в горелката.
2. Ако желаете да изгасите огъня преди горивото да е изгоряло напълно, моля, използвайте приспособлението за гасене, за да покриете напълно отвора на горелката с бързо движение, докато изгасите напълно пламъка.
3. В случай, че пламъкът не изгасне веднага, повторете горните инструкции, докато пламъкът бъде напълно угасен.
4. Не докосвайте камината по време на горене. Моля, изчакайте поне 15 минути, за да се охлади, преди да докоснете камината, след като пламъкът е угасен.
5. Препоръчва се да държите пожарогасител клас В в близост до камината в случай на пожар.

## **ПРЕЗАРЕЖДАНЕ**

Оставете камината да изстине поне 15 минути, преди да я заредите отново.

Предупреждение: Никога не зареждайте горелката, когато камината работи или е все още гореща.

Никога не наливайте гориво в горящия пламък. Никога не оставяйте горяща или нагорещена камина без надзор. Съхранявайте далеч от деца и домашни любимци.



## **ПОЧИСТВАНЕ И ПОДДРЪЖКА**

Никога не почиствайте, когато камината работи или е все още гореща.

1. Гориво: Всяко разлято гориво може да повреди или да направи петна по пода и/или мебелите. Почистете незабавно всички разливи със суха кърпа.

След това вземете навлажнена с вода кърпа и почистете мястото. Оставете наскоро почистената зона да изсъхне, преди да я използвате. Изхвърлете всяко съдържание на гориво от биоетанол и празните контейнери по безопасен начин, който е в рамките на местните разпоредби за опасни материали.

2. Външна част: Използвайте влажна кърпа, за да почистите външната част или корпуса на камината.

3. Стъкло: Използвайте почистващ препарат за стъкло и хартиена кърпа, за да почистите стъклото. Избършете със суха кърпа, за да избегнете появата на остатъци.

4. Горелка: Най-добре се почиства с мека кърпа и смес от хладка вода и малко количество почистваща течност. Препоръчваме да почиствате редовно елементите от неръждаема стомана, за да предотвратите замърсяване.

## **ВНИМАНИЕ**

Никога не използвайте химикали, тел за почистване или абразивни гъби за почистване на камината. Те могат да надраскат повърхността. Производителят не носи отговорност за щети, възникнали в резултат на неправилна употреба и/или почистване на продукта.

## **БЕЗОПАСНОСТ НА ПРОДУКТА**

Продуктът отговаря на изискванията на норма EN 16647 Камини за течни горива - Декоративни уреди, произвеждащи пламък, използващи гориво на алкохолна основа или желатиново гориво - Използване в частни домакинства.

**ХАРАКТЕРИСТИКИ НА ПРОДУКТА:**

Модел: EF-MT-8B2;EF-MT-8W2

Капацитет: 04L

Време на горене: 3.5H

Топлинна мощност: 0.76KW

Площ на помещението: 27M<sup>3</sup>

Гориво: препоръчва се 95% биоетанол AR

Разстояние от запалими материали и предмети: ≥50 cm.

Тегло на продукта: 2220873,2220874 - 1,4 кг нетно тегло (1,85 брутно тегло с добавено гориво)

2220875,2220876 - 2,4 кг нетно тегло (3,15 брутно тегло с добавено гориво)

Производител: DUKA INTERNATIONAL S.A., ул. Powązkowska 44 C, 01-797 Warszawa