

DUKA
Kitchen life



Тостер с две отделения DUKA LOFT

Арт. номер: 2220402



Инструкция за употреба

Превод от английски език



Прочетете всички инструкции за безопасност и предупреждения преди употреба. Неспазването на предупрежденията за безопасност и инструкциите, изброени по-долу, може да доведе до токов удар, пожар и/или сериозно нараняване.

Съхранявайте всички предупреждения и инструкции за безопасност за бъдещи справки.

ОБЩИ ИНСТРУКЦИИ ЗА БЕЗОПАСНОСТ

ПРЕДУПРЕЖДЕНИЕ! За да намалите риска от пожар, токов удар и други наранявания, спазвайте тези указания:

1. Моля, прочетете внимателно тези инструкции преди употреба.
2. Запазете настоящите инструкции за бъдещи справки.
3. Проверете дали напрежението на вашата електрическа мрежа съответства на посоченото върху уреда (220-240V~ 50/60Hz,850W).
4. Уредът може да се използва от лица с намалени физически, сензорни или умствени способности или от лица, които нямат необходимия опит и познания, при условие че те са под надзор или използват уреда безопасно, в съответствие с ръководството за употреба и разбират съществуващите опасности.
5. Уредът може да се използва от деца на възраст над 8 години, при условие че те са под надзора на възрастен или използват уреда безопасно, в съответствие с ръководството за употреба, и разбират съществуващите опасности. На деца под 8 години не трябва да се позволява да почистват продукта без надзор. Дръжте уреда и захранващия му кабел далеч от деца под 8 години.
6. Използвайте уреда само по начина, посочен в тези инструкции.
7. Никога не използвайте този уред в близост до вана, душ, умивалници за ръце или други съдове с вода.
8. Никога не използвайте този уред с мокри ръце.
9. Никога не оставяйте уреда без надзор, когато се използва.
10. Децата не трябва да си играят с уреда.
11. Дръжте уреда и неговия кабел далеч от деца на възраст под 8 години.
12. **ПРЕДУПРЕЖДЕНИЕ! РИСК ОТ ИЗГАРЯНЕ!** Някои части на уреда се нагряват по време на употреба. Обръщайте специално внимание на горещите повърхности.
13. Хлябът може да изгори. Затова тостерите не трябва да се използват в близост до или под завеси и други горими материали. Те трябва да се наблюдават.
14. Уредът не е предназначен да се управлява с помощта на външен таймер или отделна система за дистанционно управление.

15. Не потапяйте щепсела, захранващия кабел или уреда във вода или други течности - опасност от токов удар.
16. Уредът не е играчка.
17. Никога не покривайте уреда по време на работа - опасност от пожар!
18. Редовно проверявайте захранващия кабел поради повреди.
19. Ако захранващият кабел е повреден, спрете да използвате уреда. Никога не поправяйте уреда самостоятелно.
20. Захранващият кабел не трябва да виси свободно или да докосва горещи повърхности.
21. Изключете кабела от контакта, когато уредът не се използва.
22. Почистването и потребителската поддръжка не трябва да се извършват от деца, освен ако те не са на възраст над 8 години и не са под надзор.
23. Съхранявайте уреда и неговия кабел на място, недостъпно за деца на възраст под 8 години.
24. За да осигурите безопасността на децата, съхранявайте всички опаковки (найлонови торбички, кутии, полистирол и др.) на недостъпни за тях места.
25. Внимание! Не позволявайте на малки деца да си играят с фолиото: СЪЩЕСТВУВА ОПАСНОСТ ОТ ЗАДУШАВАНЕ!
26. Никога не почиствайте уреда в съдомиялна машина.
27. Изключете кабела от източника на захранване преди всяка операция по почистване, поддръжка и монтаж на аксесоари.
28. Никога не използвайте аксесоари, които не са препоръчани от производителя. Те могат да представляват опасност за потребителя и риск от повреда на уреда.
29. Никога не премествайте уреда, като дърпате кабела. Уверете се, че кабелът не може да бъде захванат по случайност никакъв начин.
30. Никога не навивайте кабела около уреда и не го огъвайте.
31. Уверете се, че захранващият кабел не влиза в контакт с горещи части на този уред.
32. Уверете се, че уредът е изстинал, преди да го почистите и съхранявате.
33. Винаги поставяйте уреда върху равна повърхност.
34. Неправилната работа и неправилната употреба могат да повредят уреда и да причинят наранявания на потребителя.

СПЕЦИФИЧНА БЕЗОПАСНОСТ ЗА ТОЗИ УРЕД

Не оставяйте уреда без надзор (много сухият хляб понякога може да започне да гори в тостера).

ВНИМАНИЕ: металните части се нагряват!

Никога не поставяйте вилица, нож или какъвто и да е друг предмет в тостера!

ОТГОВОРНОСТ НА ПРОИЗВОДИТЕЛЯ

Производителят не носи отговорност за лични или материални щети, причинени от използване на уреда не по предназначение, без да се прочетат инструкциите, счупване на части на уреда или неспазване на правилата за безопасност.

ТЕХНИЧЕСКИ СПЕЦИФИКАЦИИ

Модел: 2220403 (BT-T01)

Име: Тостер с две отделения DUKA LOFT

Технически данни: 220-240 V~ 50/60Hz, 850 W

СТРУКТУРА НА ПРОДУКТА

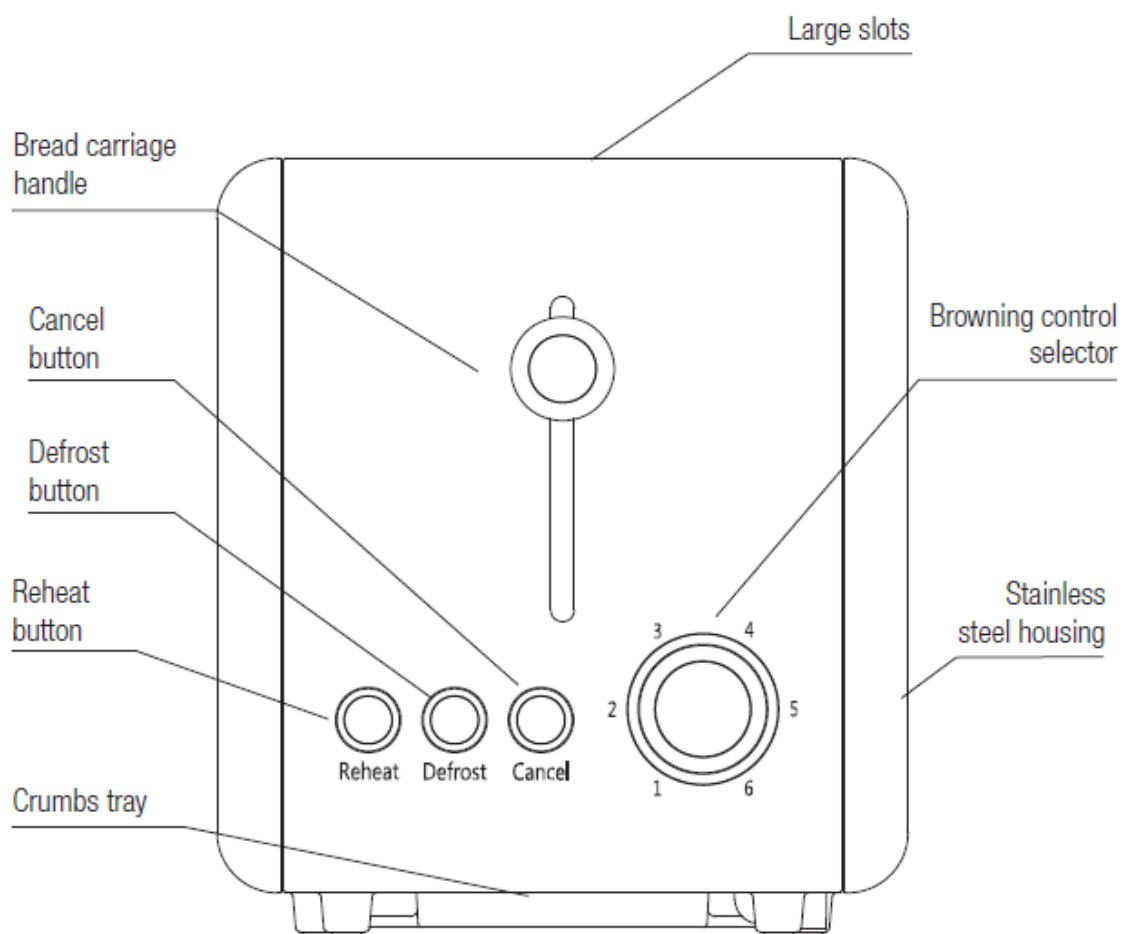

Bread carriage handle – Дръжка за преместване на хляба

Large slots – Прוצепи за хляб

Browning control selector – Избор на степен на изпичане на хляба

Stainless steel housing – Корпус от неръждаема стомана

Crumbs tray – Контейнер за трохи

Reheat button – Бутон за претопляне

Defrost button – Бутон за размразяване

Cancel button – Бутон за отказ

ПРЕДИ ПЪРВАТА УПОТРЕБА

Преди да използвате уреда за първи път: Оставете уреда да работи без хляб за около 3 минути, за да се отстрани защитният слой на съпротивление. За тази цел изберете най-високата степен от селектора за управление на изпичането. Лекото отделяне на дим и миризма е нормално.

ИНСТРУКЦИИ ЗА УПОТРЕБА

1. Развийте напълно захранващия кабел.
2. Проверете дали напрежението, което е в сила в страната, в която се намирате, съответства на посоченото върху уреда.
3. Поставете уреда върху маса или равна повърхност.
4. Уредът не трябва да се оставя без надзор, когато е свързан към захранването.
5. Изделието не трябва да се използва, ако е било изпуснато или ако има видими признаци на повреда.
6. Никога не модифицирайте уреда по какъвто и да е начин.
7. Някои части на уреда могат да се нагреят. Не ги докосвайте, тъй като може да се изгорите.
8. Поставете филийките хляб в гнездото. Натиснете надолу дръжката за преместване на хляба, докато спре (в същото време решетката в слота ще се стегне около хляба, за да го предпази от нагревателните жици). След това отпуснете натиска и дръжката ще остане в долно положение, което означава, че процесът на нагряване е започнал. Ако дръжката се вдигне веднага, проверете дали уредът е включен, тъй като тя блокира, когато уредът не е включен.
9. Можете да регулирате интензивността на изпичане, за да получите повече или по-малко препечен хляб, като позиционирате селектора за управление на препичането на една от степените, отбелязани от 1 до 6. Следователно трябва само да завъртите по посока на часовниковата стрелка, за да увеличите интензивността, и обратно на часовниковата стрелка, за да я намалите. Колкото по-високо е числото, толкова по-препечен ще бъде хлябът.
10. Използване на допълнителните функции:
11. След като натиснете надолу дръжката за преместване на хляб, натиснете:
 - бутона за претопляне, който ви позволява да претопляте хляб или да препичате хляб.
 - Бутонът за размразяване, който ви позволява да препечете хляба, който е бил предварително замразен.
12. По време на функционирането, ако смятате, че хлябът е достатъчно препечен или по друга причина, можете да прекъснете процеса на нагряване, като просто натиснете бутона за отмяна "CANCEL".

13. Винаги изключвайте уреда от електрическата мрежа след употреба и го оставете да изстине, преди да го почиствате или съхранявате.

ПОДДРЪЖКА И ПОЧИСТВАНЕ

1. Преди да предприемете каквото и да е почистване, уверете се, че тостерът е изключен от контакта и е напълно изстинал.
2. За да отстраните трохите от хляба, плъзнете тавата за трохи, разположена отстрани на уреда.
3. Никога не използвайте остри предмети за почистване. По този начин може да повредите уреда.
4. За да почистите външните повърхности, избършете ги с мека, влажна кърпа.
5. Всички други дейности по поддръжка и ремонт трябва да се извършват от квалифициран техник.

СЪХРАНЕНИЕ

Уверете се, че уредът е напълно охладен и сух. Не увивайте кабела около уреда, тъй като това ще доведе до повреда. Съхранявайте уреда на хладно и сухо място.

ПРАВИЛНО ИЗХВЪРЛЯНЕ НА ТОЗИ ПРОДУКТ



Уредът е обозначен със зачеркнат контейнер за отпадъци в съответствие с Директива 2012/19/ЕС за отпадъците от електрическо и електронно оборудване. Символът се използва за обозначаване на всички електрически и електронни устройства, изискващи разделно събиране. Тази маркировка показва, че уредът не може да се изхвърля заедно с други битови отпадъци след изтичане на полезния му живот.

Потребителят е длъжен да предаде уреда на организация, специализирана в събирането на употребявано електрическо и електронно оборудване. Организацията, която извършва събирането, включително местните пунктове за събиране, магазините и общинските структури, създават подходяща система, която позволява изхвърлянето на това оборудване. Правилното боравене с употребявано електрическо оборудване помага да се избегнат вредните за човешкото здраве и околната среда последици, които са резултат от наличието на опасни вещества, както и от неправилното съхранение и обработка на това оборудване. Уредът съдържа ограничено количество някои вещества, които потенциално могат да окажат отрицателно въздействие върху околната среда по време на използването на този продукт и след това.

ДЕКЛАРАЦИЯ ЗА СЪОТВЕТСТВИЕ

Уредът е проектиран, произведен и пуснат на пазара в съответствие с директивите от "Нов подход", поради което продуктът е маркиран с маркировка "СЕ" и му е издадена декларация за съответствие, която е на разположение на регулаторните органи на пазара.

ЩАДЯЩ ОКОЛНАТА СРЕДА



Символът RoHS (Restriction of Hazardous Substances) означава, че уредът отговаря на изискванията на ЕС за ограничаване на опасните вещества в електрическото и електронното оборудване. Опасните вещества са ограничени с цел опазване на околната среда.